

COPYRIGHT © Hangzhou EZVIZ Software Co., Ltd. ALL RIGHTS RESERVED.

Any and all information, including, among others, wordings, pictures, graphs are the properties of Hangzhou EZVIZ Software Co., Ltd. (hereinafter referred to as "EZVIZ"). This user manual (hereinafter referred to as "the Manual") cannot be reproduced, changed, translated, or distributed, partially or wholly, by any means, without the prior written permission of EZVIZ. Unless otherwise stipulated, EZVIZ does not make any warranties, guarantees or representations, express or implied, regarding to the Manual.

About this Manual

The Manual includes instructions for using and managing the product. Pictures, charts, images and all other information hereinafter are for description and explanation only. The information contained in the Manual is subject to change, without notice, due to firmware updates or other reasons. Please find the latest version in the EZVIZ™ website (<http://www.ezvizlife.com>).

Revision Record

New release – January, 2021

Trademarks Acknowledgement

EZVIZ™, ™, and other EZVIZ's trademarks and logos are the properties of EZVIZ in various jurisdictions. Other trademarks and logos mentioned below are the properties of their respective owners.

Legal Disclaimer

TO THE MAXIMUM EXTENT PERMITTED BY APPLICABLE LAW, THE PRODUCT DESCRIBED, WITH ITS HARDWARE, SOFTWARE AND FIRMWARE, IS PROVIDED "AS IS", WITH ALL FAULTS AND ERRORS, AND EZVIZ MAKES NO WARRANTIES, EXPRESS OR IMPLIED, INCLUDING WITHOUT LIMITATION, MERCHANTABILITY, SATISFACTORY QUALITY, FITNESS FOR A PARTICULAR PURPOSE, AND NON-INFRINGEMENT OF THIRD PARTY. IN NO EVENT WILL EZVIZ, ITS DIRECTORS, OFFICERS, EMPLOYEES, OR AGENTS BE LIABLE TO YOU FOR ANY SPECIAL, CONSEQUENTIAL, INCIDENTAL, OR INDIRECT DAMAGES, INCLUDING, AMONG OTHERS, DAMAGES FOR LOSS OF BUSINESS PROFITS, BUSINESS INTERRUPTION, OR LOSS OF DATA OR DOCUMENTATION, IN CONNECTION WITH THE USE OF THIS PRODUCT, EVEN IF EZVIZ HAS BEEN ADVISED OF THE POSSIBILITY OF SUCH DAMAGES.

TO THE MAXIMUM EXTENT PERMITTED BY APPLICABLE LAW, IN NO EVENT SHALL EZVIZ'S TOTAL LIABILITY FOR ALL DAMAGES EXCEED THE ORIGINAL PURCHASE PRICE OF THE PRODUCT.

EZVIZ DOES NOT UNDERTAKE ANY LIABILITY FOR PERSONAL INJURY OR PROPERTY DAMAGE AS THE RESULT OF PRODUCT INTERRUPTION OR SERVICE TERMINATION CAUSED BY: A) IMPROPER INSTALLATION OR USAGE OTHER THAN AS REQUESTED; B) THE PROTECTION OF NATIONAL OR PUBLIC INTERESTS; C) FORCE MAJEURE; D) YOURSELF OR THE THIRD PARTY, INCLUDING WITHOUT LIMITATION, USING ANY THIRD PARTY'S PRODUCTS, SOFTWARE, APPLICATIONS, AND AMONG OTHERS.

REGARDING TO THE PRODUCT WITH INTERNET ACCESS, THE USE OF PRODUCT SHALL BE WHOLLY AT YOUR OWN RISKS. EZVIZ SHALL NOT TAKE ANY RESPONSIBILITIES FOR ABNORMAL OPERATION, PRIVACY LEAKAGE OR OTHER DAMAGES RESULTING FROM CYBER ATTACK, HACKER ATTACK, VIRUS INSPECTION, OR OTHER INTERNET SECURITY RISKS; HOWEVER, EZVIZ WILL PROVIDE TIMELY TECHNICAL SUPPORT IF REQUIRED. SURVEILLANCE LAWS AND DATA PROTECTION LAWS VARY BY JURISDICTION. PLEASE CHECK ALL RELEVANT LAWS IN YOUR JURISDICTION BEFORE USING THIS PRODUCT IN ORDER TO ENSURE THAT YOUR USE CONFORMS TO THE APPLICABLE LAW. EZVIZ SHALL NOT BE LIABLE IN THE EVENT THAT THIS PRODUCT IS USED WITH ILLEGITIMATE PURPOSES.

IN THE EVENT OF ANY CONFLICTS BETWEEN THE ABOVE AND THE APPLICABLE LAW, THE LATTER PREVAILS.

Innehållsförteckning

Översikt	2
1. Innehåll i förpackningen.....	2
2. Grundläggande information	2
Hämta EZVIZ-appen	3
Ansluta till internet	3
1. Alternativ A: Kabelanslutning	3
2. Alternativ B: Trådlös anslutning	4
Montering	5
1. Installation av microSD-kort (valfritt).....	5
2. Installationsplats.....	6
3. Installationsförfarande	6
Funktioner på EZVIZ-appen	7
1. Realtidsvisning	7
2. Inställningar	8
3. Videohistorik	8
3. Videohistorik	9
4. Tala	9
5. Smart persondetektering	10
6. Aktivt skydd	10
Ansluta med EZVIZ	11
1. Använda Amazon Alexa.....	11
2. Använda Google-assistenten	12
Vanliga frågor och svar	13

Översikt

1. Innehåll i förpackningen



Kamera



Borrmall



Sats för vattentätning



Skrivsats



Nätadapter



Föreskrifter



Snabbstartsguide

i Nätadapterns utseende kommer att bero på den enhet du har köpt.

2. Grundläggande information

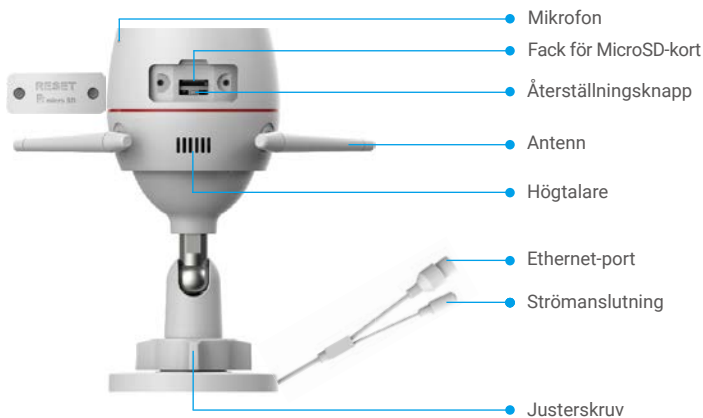

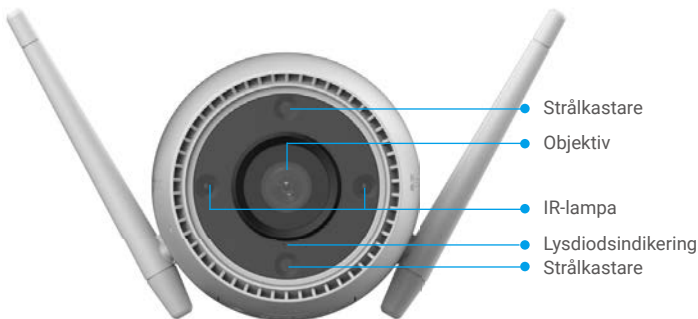

Namn	Beskrivning
Återställningsknapp	Aktivera kameran och håll in knappen i fyra sekunder tills lysdiodsindikatorn lyser rött så återställs alla parametrar till standardinställningarna.
Lysdiodsindikering	<ul style="list-style-type: none"> ■ Lyser rött: Kameran startar. ● ● Blinkar långsamt rött: Nätverksundantag. ● ● ● ● Blinkar snabbt rött: Undantagsfel i kameran (t.ex. fel på microSD-kort). ■ Lyser blått: App ansluten till kameran. ● ● Blinkar långsamt blått: Kameran fungerar korrekt. ● ● ● ● Blinkar snabbt blått: Kameran är redo för Wi-Fi-anslutning.

Hämta EZVIZ-appen

1. Anslut din mobiltelefon till Wi-Fi (rekommenderas).
2. Ladda ned och installera EZVIZ-appen genom att söka efter EZVIZ i App Store eller Google Play™.
3. Starta appen och registrera ett EZVIZ-användarkonto.



i Om du redan har använt appen bör du kontrollera att det är den senaste versionen. Kontrollera om det finns en uppdatering genom att gå till appbutiken och söka efter EZVIZ.

Ansluta till internet

- i** • Kabelanslutning: Anslut kameran till en router. Se **alternativ A**.
- Trådlös anslutning: Anslut kameran till Wi-Fi. Se **alternativ B**.

1. Alternativ A: Kabelanslutning

1. Anslut strömadapterkabeln till kamerans strömuttag.
2. Anslut strömadaptern till ett eluttag.
 - i** • Använd strömadaptern och strömkabeln som levererades i samma förpackning som kameran.
 - När lysdioden börjar blinka snabbt blått indikerar det att kameran är påslagen och är redo för nätverkskonfigurering.
3. Anslut kameran till LAN-porten på din router med Ethernet-kabeln (inhandlas separat).
 - i** När lysdioden börjar blinka långsamt blått indikerar det att kameran är ansluten till internet.

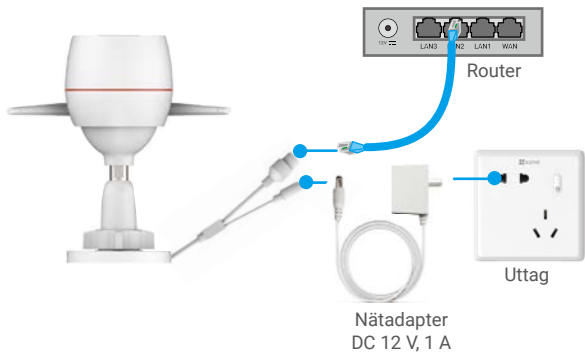

4. Lägg till din kamera i EZVIZ.

- Logga in på ditt konto med appen EZVIZ.
- Tryck på "+" i det övre högra hörnet av startsidan och gå till gränssnittet för att skanna QR-koden.
- Skanna QR-koden på snabbstartsguidens omslag eller på kamerahuset.

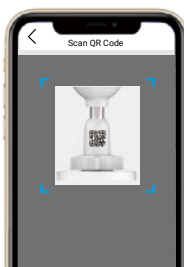

- Följ guiden i EZVIZ-appen för att lägga till kameran i appen.

2. Alternativ B: Trådlös anslutning

1. Anslut strömadapterkabeln till kamerans strömuttag.
2. Anslut strömadaptern till ett eluttag.

- i** • Använd strömadaptern och strömkabeln som levererades i samma förpackning som kameran.
- När lysdioden börjar blinka snabbt blått indikerar det att kameran är påslagen och är redo för nätverkskonfigurering.

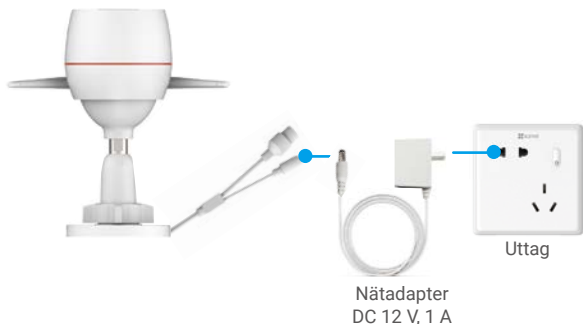

3. Lägg till kameran i EZVIZ.

- Logga in på ditt konto med appen EZVIZ.
- Tryck på "+" i det övre högra hörnet av startsidan och gå till gränssnittet för att skanna QR-koden.
- Skanna QR-koden på snabbstartsguidens omslag eller på kamerahuset.

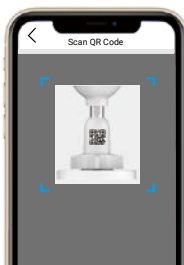

- Följ guiden i EZVIZ-appen för att lägga till kameran i EZVIZ.

- i** • Välj att ansluta kameran till det Wi-Fi-nätverk som din mobiltelefon har anslutit till.
• Wi-Fi-anslutningen måste upprättas i 2,4 GHz-bandet.
- i** Håll in återställningsknappen i cirka fyra sekunder så återstartas kameran och alla parametrar återställs till standardinställningarna.
Håll in återställningsknappen i cirka fyra sekunder i något av följande fall:
 - Om kameran inte lyckas ansluta till ditt Wi-Fi-nätverk.
 - Om du vill ansluta kameran till ett annat Wi-Fi-nätverk.

Montering

1. Installation av microSD-kort (valfritt)

1. Ta bort kamerans hölje.
2. För in microSD-kortet (säljs separat) i facket.
3. Sätt tillbaka höljet.



- i** När du har satt i microSD-kortet bör du initiera kortet i EZVIZ-appen innan du använder det.
4. I EZVIZ-appen trycker du på Storage Status (lagringsstatus) i gränssnittet Device Settings (enhetsinställningar) för att kontrollera SD-kortets status.
 5. Om minneskortets status visas som Uninitialized (inte initialiserad), trycker du för att initialisera det.
- i** Statusen ändras till **Normal** och nu kan videofiler lagras.

2. Installationsplats

- Välj en plats som har tydlig och fri sikt samt god trådlös signal.
- Kontrollera att väggen är stark nog att tåla tre gånger kamerans vikt.
- Kameran får inte installeras med objektivet riktat direkt mot solljuset.

3. Installationsförfarande

1. Ta bort skyddsfilm från objektivet.
2. Fäst bormallen på en ren och plan yta.
3. (Endast för betongväggar) borra skruvhål enligt mallen och sätt i pluggar.
4. Använd skruvar för att fästa kameran på installationsytan.
5. Lossa justerskruven.
6. Roter den övre delen av kameran för att erhålla en lämplig detekteringsvinkel.
7. Dra åt justerskruven igen.

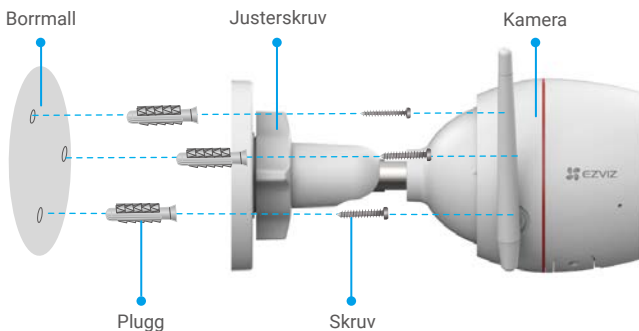

Funktioner på EZVIZ-appen

-  Appens gränssnitt kan skilja sig något beroende på versionsuppdateringar. Gränssnittet till appen som har installerats på telefonen är den som gäller.







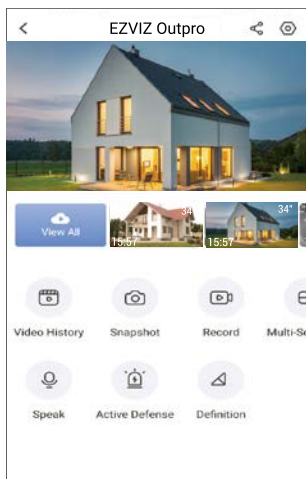

1. Realtidsvisning

När du startar EZVIZ, visas enhetens sida enligt nedan.

Du kan se i realtid, ta stillbilder, spela in videoklipp eller välja video-upplösning efter behov.



-  Svep till vänster eller höger på skärmen för att se fler symboler.

Symbol	Beskrivning
	Dela. Dela din enhet med vem du vill.
	Inställningar. Se eller ändra enhetens inställningar.
	Videohistorik. Se inspelningar.
	Stillbild. Ta en stillbild.
	Spela in. Starta/stoppa inspelning manuellt.
	Tala. Håll intryck för att prata med personer framför kameran.
	Aktivt skydd. Slå larm för att avskräcka inkräktare.
	Upplösning. Välj video-upplösning mellan Ultra HD, Hi-Def eller Standard.
	Flera skärmar i realtid. Tryck för att välja fönster för realtidsvisning.

2. Inställningar

Parametrar	Beskrivning
Audio (ljud)	Vid inaktivering kommer det inte att finnas något ljud vid visning av videor i realtid eller inspelade videor.
Status Light (statuslampa)	Vid aktivering tänds kamerans lysdiodsindikering. I annat fall är lysdiodsindikeringen inte tänd.
Alarm Notification (larmnotifiering)	Vid inaktivering skickas inga meddelanden till appen när mål har detekterats. <ul style="list-style-type: none">• Color Night Vision: (mörkerseende i färg:) Hjälper kameran att ta färgbilder i mörka omgivningar.• Black/White Night Vision: (mörkerseende i svartvitt:) IR-belysningen hjälper kameran att ta svartvita bilder i mörka omgivningar.• Smart Night Vision: (smart mörkerseende:) Svartvitt mörkerseende som standard. Så snart en rörelse detekteras, växlas bildläget till läget mörkerseende i färg.
Night Vision Mode (Läge för mörkerseende)	
Time Zone (tidszon)	Här kan du välja din tidszon.
Date Format (datumformat)	Här kan du välja önskat datumformat.
Wi-Fi	Ställ först enheten i offline-läge. Nu kan du ansluta enheten till ett nytt nätverk.
Cloud Storage (molnlagring)	Du kan prenumerera på och hantera molnlagringen.
Storage Status (lagringsstatus)	Här ser du microSD-kortets kapacitet, använd utrymme och ledigt utrymme.
Device Version (enhetsversion)	Här kan du se enhetens version.
Image Encryption (bildkryptering)	Vid aktivering, blir bilder tagna med kameran endast tillgängliga efter att du har angett ett lösenord.
Change Encryption Password (ändra krypteringslösenord)	Här kan du ändra krypteringslösenordet.
Flip Image (vänd bild)	Tryck för att vända på videon.
Sleep Mode (Viloläge)	Vid aktivering, kommer enheten att sluta övervaka och spela in.
Offline Notification (offline-meddelande)	Vid aktivering, skickas meddelanden till appen när kameran är offline.
User Guide (användarhandbok)	Här kan du läsa kamerans användarhandbok.
About (om)	Här kan du markera var enheten är installerad och hämta produktkategori, enhetsmodell, serienummer och enhetens QR-kod.
Restart (starta om)	Tryck för att starta om kameran.
Delete Device (radera enhet)	Tryck för att radera kameran från EZVIZ Cloud.

3. Videohistorik

Kameran stöder lagring både lokalt och i molnet.

När du trycker på knappen **Video History (videohistorik)** på enhetssidan kan du använda kalendern och tidslinjen för att hitta och visa specifika inspelningar.

3. Videohistorik

Kameran stöder lagring både lokalt och i molnet.

När du trycker på knappen **Video History (videohistorik)** på enhetsidan kan du använda kalendern och tidslinjen för att hitta och visa specifika inspelningar.

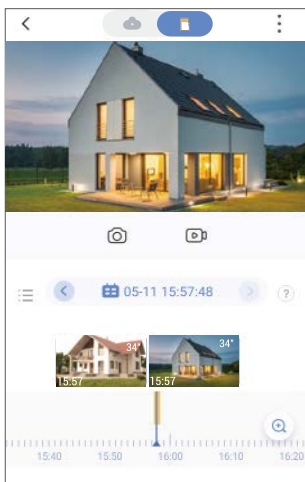

4. Tala

Med denna funktion kan du ta emot och sända ljud via kameran.

Tryck på knappen **Speak (tala)** på enhetens sida så kan du prata med de personer som finns framför kameran.

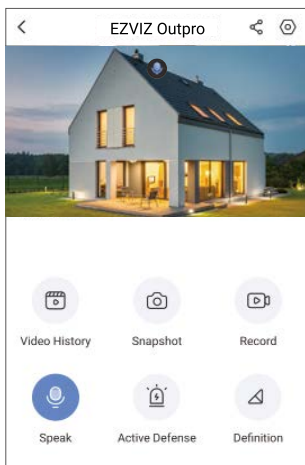

5. Smart persondetektering

Gå till **Settings – Intelligent Human Detection (inställningar – smart persondetektering)** för att aktivera. EZVIZ kommer att skicka meddelanden så snart en person detekteras.

Du kan anpassa detekteringsmeddelandet genom att ändra detekteringens känslighet för att låta kameran reagera olika beroende på situationen. Ju högre känslighet, desto enklare är det att detektera personer längre bort från kameran.

6. Aktivt skydd

När smart persondetektering är aktiverad utlöses larm automatiskt och videor spelas in när personer eller djur detekteras. Larmet stoppas när ingen rörelse detekteras.

Du kan även trycka på knappen **Active Defense (aktivt skydd)** på enhetens sida för att utlösa ett larm. Kameran avger ett ljudlarm och strålkastaren blinkar snabbt för att avskräcka inkräktare – varar upp till en minut.

Ansluta med EZVIZ

1. Använda Amazon Alexa

Anvisningarna låter dig styra dina EZVIZ-enheter med Amazon Alexa. Se **Felsökning**, om du får problem under processen .

Se till att följande är klart, innan du börjar:

1. EZVIZ-enheterna är anslutna till EZVIZ-appen.
2. Aktivera "Image Encryption" (bildkryptering) på sidan för Device Settings (Enhetsinställningar).
3. Du har en enhet med stöd för Alexa (dvs. Echo Spot, Echo-Show, helt nya Echo-Show, Fire TV (alla generationer), Fire TV-sticka (endast andra generationen) eller smarta TV-apparater med Fire TV Edition).
4. Att Amazon Alexa är installerat på din smarta enhet och att du har skapat ett konto.

Styra EZVIZ-enheter med Amazon Alexa:

1. Öppna Alexa och välj "Skills and Games" (kunskaper och spel) i menyn.
2. Sök efter "EZVIZ" på skärmen kunskaper och spel, så finner du "EZVIZ" -kunskaper.
3. Välj din EZVIZ-enhets kunskaper och tryck på **ENABLE TO USE (AKTIVERA FÖR DRIFT)**.
4. Ange användarnamn och lösenord för EZVIZ och tryck sedan på **Sign in (Logga in)**.
5. Tryck på **Authorize (auktorisera)** för att auktorisera att Alexa får komma åt ditt EZVIZ-konto, så att Alexa kan styra dina EZVIZ-enheter.
6. Du kommer att se meddelandet "EZVIZ has been successfully linked" (EZVIZ har länkats), tryck då på **DISCOVER DEVICES (UPPTÄCK ENHETER)** för att låta Alexa upptäcka alla dina EZVIZ-enheter.
7. Gå tillbaka till menyn i Alexa och välj "Devices" (enheter), så ser du du alla dina EZVIZ-enheter.

Röststyrning

Upptäck en ny smart enhet via menyn "Smart Home" (smart hem) i Alexa eller med funktionen för röststyrning av Alexa.

När enheten har hittats kan du styra den med din röst. Säg enkla kommandon till Alexa.

-  Exempelvis din enhets namn: "show xxxx camera," (visa kamera xxxx), kan ändras i appen EZVIZ. Varje gång du ändrar namn på enheten, måste du upptäcka enheten igen för att uppdatera namnet.

Felsökning

Vad gör jag om Alexa inte lyckas upptäcka min enhet?

Kontrollera om det finns några problem med internetanslutningen.

Försök att starta om den smarta enheten och upptäcka enheten med Alexa igen.

Varför visas enhetens status som "Offline" i Alexa?

Din trådlösa anslutning kan ha kopplats från. Starta om den smarta enheten och upptäck den med Alexa igen.

Din router kanske inte har någon internetanslutning. Kontrollera om din router är ansluten till internet och försök igen.

-  Se den officiella webbplatsen för Alexa, för information om vilka länder som har stöd för användning av Amazon Alexa.

2. Använda Google-assistenten

Med Google-assistenten, kan du aktivera din EZVIZ-enhet och titta i realtid genom att tala med Google-assistenten.

Följande enheter och appar krävs:

1. En fungerande EZVIZ-app.
2. Aktivera "Image Encryption" (bildkryptering) och "Audio" (ljud) på sidan för Device Settings (Enhetsinställningar) i appen EZVIZ.
3. En TV med en fungerande Chromecast-anslutning.
4. Appen Google-assistenten i din telefon.

Följ stegen nedan, för att komma igång:

1. Konfigurera EZVIZ-enheten och se till att den fungerar korrekt i appen.
2. Hämta appen Google Home från App Store eller Google Play™ och logga in på ditt Google-konto.
3. På skärmen "MyHome" (min startsida) trycker du på "+" i det övre vänstra hörnet och väljer "Set up device" (konfigurera enhet) på menyn för att öppna konfigurationsgränssnittet.
4. Tryck på **Works with Google (Fungerar med Google)** och sök efter "EZVIZ", så visas "EZVIZ"-kunskaper.
5. Ange användarnamn och lösenord för EZVIZ och tryck sedan på **Sign in (Logga in)**.
6. Tryck på knappen **Authorize (auktorisera)** för att auktorisera att Google får åtkomst till ditt EZVIZ-konto, så att Google kan styra dina EZVIZ-enheter.
7. Tryck på **Return to app (gå tillbaka till app)**.
8. Följ de ovanstående stegen för att slutföra auktoriseringen. När synkroniseringen är slutförd, kommer tjänsten EZVIZ att finnas i listan över dina tjänster. Tryck på symbolen för EZVIZ, om du vill se en lista med kompatibla enheter under ditt EZVIZ-konto.
9. Prova nu några kommandon. Använd namnet på den kamera som du skapade när du konfigurerade systemet.

Användarna kan hantera enheter som en enskild enhet eller som en grupp. Genom att lägga till enheter i ett rum kan användarna styra en grupp enheter samtidigt med ett kommando.

Mer information finns via länken:

<https://support.google.com/googlehome/answer/7029485?co=GENIE.Platform%3DAndroid&hl=en>

Vanliga frågor och svar

F: Kommer videospelningen att fortsätta om kameran är offline på appen?

S: Om kameran är på men inte ansluten till internet kommer den lokala videospelningen att fortsätta men molninspelningen att stoppas. Om kameran stängs av, stoppas båda inspelningarna.

F: Varför löser larmet ut när det inte är någon i bilden?

S: Konfigurera ett lägre värde av detekteringskänslighet. Observera att även fordon och djur kan utlösa larmet.

F: Hur används microSD-kortet för lokal lagring?

- S:
1. Kontrollera att ett microSD-kort sitter i och att du har lagt till kameran i ditt EZVIZ-konto. Öppna EZVIZ-appen och gå till Device Details (enhetsinformation). Om knappen Initialize Storage Card (initiera lagringskort) visas måste du initiera microSD-kortet först.
 2. Inspektion på microSD-kortet vid rörelsedetektering är aktiverat som standard.

F: Mobiltelefonen kan inte ta emot larmmeddelanden när kameran är online.

- S:
1. Kontrollera att EZVIZ-appen körs på din mobiltelefon och att Motion Detection Notification (meddelande vid rörelsedetektering) är aktiverat.
 2. För Android-system måste du se till att appen körs i bakgrunden. För iOS aktiverar du push-funktionen för meddelanden under Settings > Notification (inställningar > meddelanden).
 3. Om du fortfarande inte får några larmmeddelanden, håll in Återställningsknappen i fyra sekunder för att återställa kamerans inställningar.

F: Realtidsvisning eller uppspelning misslyckades.

S: Kontrollera att nätverket har en bra anslutning. Bra bandbredd krävs för att visa realtidsvideo. Du kan uppdatera videon, eller ändra nätverk och försöka igen.

 Se www.ezviz.eu, för ytterligare information om enheten.